

Eine ganz neue Eleganz

KRATER

RAFFSTOREN



verbesserte
Details



robuste
Konstruktion



vollkommene
Ästhetik



ROLETARSTVO
MEDLE

www.medle.si



KRATER 2G

RAFFSTOREN

KRATER 2G bringt zahlreiche technische Verbesserungen und fortschrittliche Lösungen, die eine langjährige Zuverlässigkeit und ein erstklassiges Erscheinungsbild Ihres Hauses gewährleisten. Der **neue stranggepresste Aluminiumkasten** sorgt für höhere Konstruktionsfestigkeit, langanhaltende Beständigkeit und perfekte farbliche Abstimmung mit den übrigen Elementen, wodurch die visuelle Einheitlichkeit des Systems abgerundet wird.

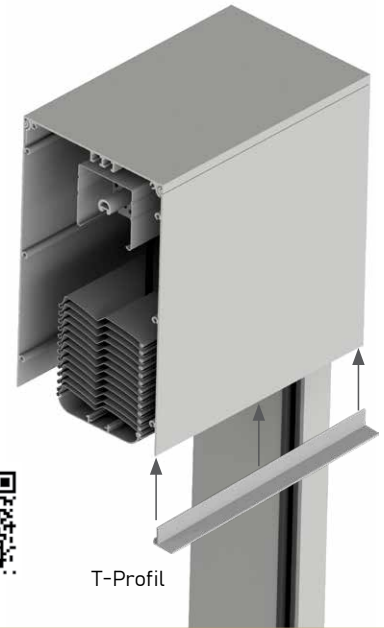

T-Profil

VORTEILE DES RAFFSTORES KRATER 2G

- » **Stärke 2 mm** – für lange Haltbarkeit
- » **Robustere Konstruktion** – Stabilität auch bei größeren Höhen und Breiten
- » **Extrudierte Profile** – für bessere Statik
- » **Optimierte Konstruktion** – gegen Verbeugung und für perfekte Geradheit
- » **Kasten ohne vorderen Kanten** – seitliche Kastenbefestigung
- » **Alle Führungsschienen serienmäßig mit Dichtung** – für bessere Abdichtung
- » **Maximale Funktionalität** mit Top-Details
- » **Elegantes Design**, passend zu modernen Architekturtrends
- » Möglichkeit Insektenschutzsysteme zu integrieren
- » Ausführung mit Lamelle ZX-90 und C-80

GRENZWERTE

KRATER 2G mit Lamelle C-80

↔ min. 35 cm (MC)
min. 42 cm (EM)
max. 350 cm

↑↓ min. 60 cm
max. 430 cm

⊞ max. 9,0 m²

🌀 Windklasse 4

KRATER 2G mit Lamelle ZX-90

↔ min. 35 cm (MC)
min. 42 cm (EM)
max. 450 cm

↑↓ min. 60 cm
max. 430 cm

⊞ max. 12,0 m²

🌀 Windklasse 5

KRATER 2G 130

SICHTBARE MONTAGE

UNTERPUTZMONTAGE

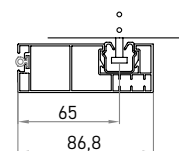
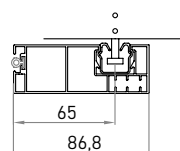
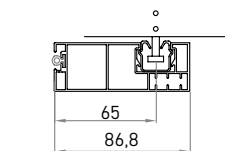
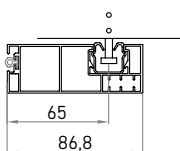
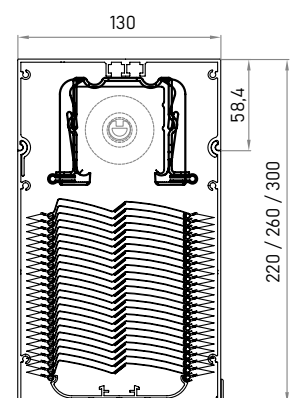
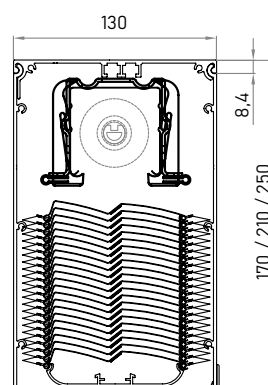
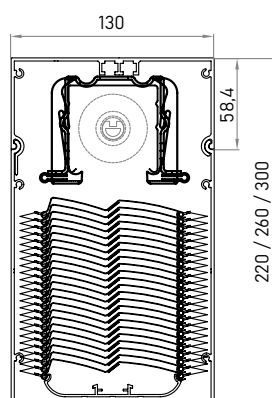
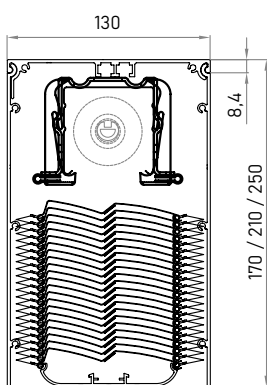

Führung KRATER 2G 31x87

Führung KRATER 2G 31x87

Führung KRATER 2G 31x87

Führung KRATER 2G 31x87

FÜHRUNG

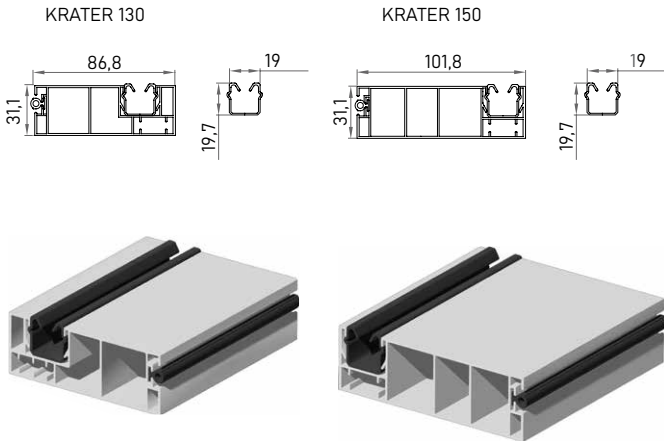

KASTENHÖHEN

SICHTBARE MONTAGE

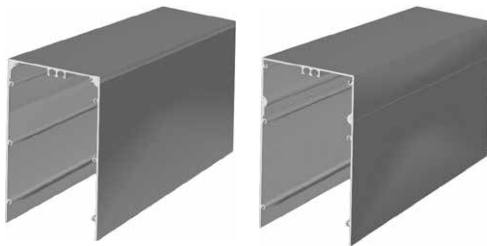

GRUNDHÖHEN (mm):
170, 210, 250

MIT ADAPTER (mm):
220, 260, 300

UNTERPUTZMONTAGE

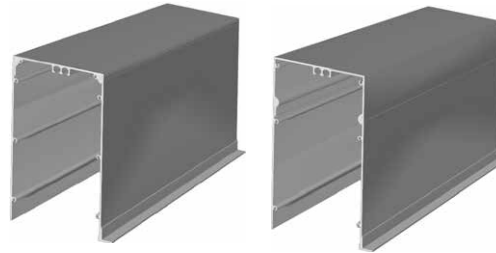

GRUNDHÖHEN (mm):
170, 210, 250

MIT ADAPTER (mm):
220, 260, 300

Lamelle ZX-90

Raffstorehöhe (mm)	Kastenhöhe (mm)
do 117	170
118-181	210
182-205	220
206-253	250
254-269	260
270-430	300

Lamelle C-80

Raffstorehöhe (mm)	Kastenhöhe (mm)
do 102	170
103-181	210
182-203	220
204-261	250
262-282	260
283-430	300

KRATER 2G 150

SICHTBARE MONTAGE

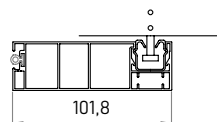
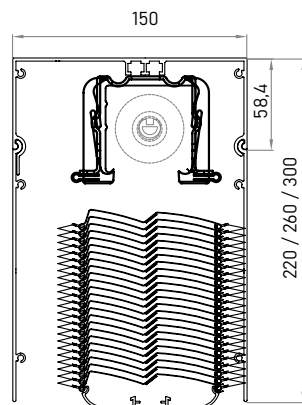
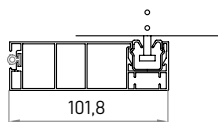
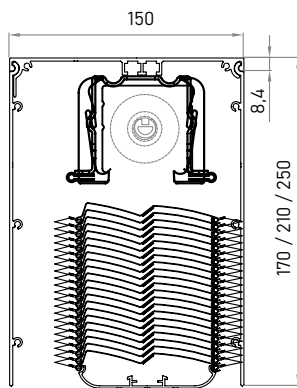

UNTERPUTZMONTAGE

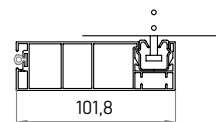
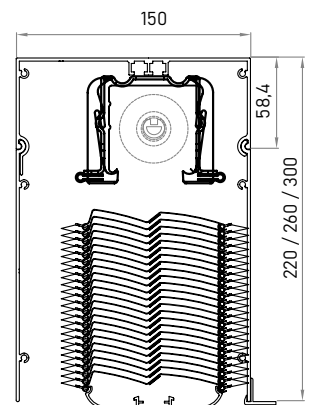
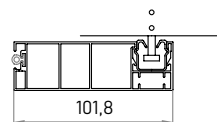
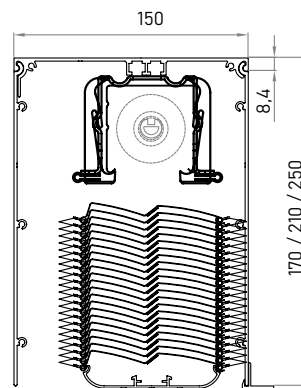

Führung KRATER 31x102

Führung KRATER 31x102

Führung KRATER 31x102

Führung KRATER 31x102

BESCHICHTUNG DER KÄSTEN

SICHTBARER KRATER 2G

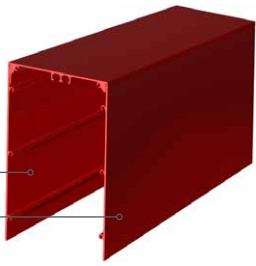

GRUNDAUSFÜHRUNG:

» INNEN- und AUSSENBSCHICHTUNG:

- WEISS
- DB 703
- RAL7016
- RAL9006
- RAL9007
- RAL8019

OPTIONALE AUSFÜHRUNG:

- » Kasten in RAL-Farbe

UNTERPUTZ-KRATER 2G

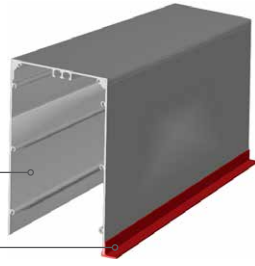

GRUNDAUSFÜHRUNG:

» Rohrkasten

- » T-Profil in Standardfarben:
 - WEISS
 - RAL9006
 - RAL9007
 - RAL7016
 - RAL8019
 - DB 703

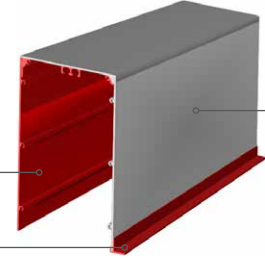

OPTIONALE AUSFÜHRUNG:

» INNENBSCHICHTUNG des Kastens:

- DB 703
- RAL7016

» T-Profil in Standardfarben:

- WEISS
- RAL9006
- RAL9007
- RAL7016
- RAL8019
- DB 703

- » Kasten in RAL-Farbe

FARBEN DER KÄSTEN UND T-PROFILE



LAMELLEN

C-80

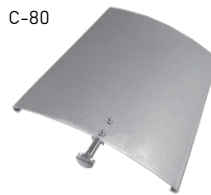

ZX-90

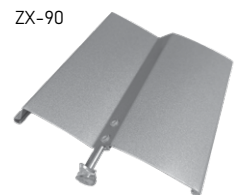

LAMELLENFARBEN

PC1



PC2

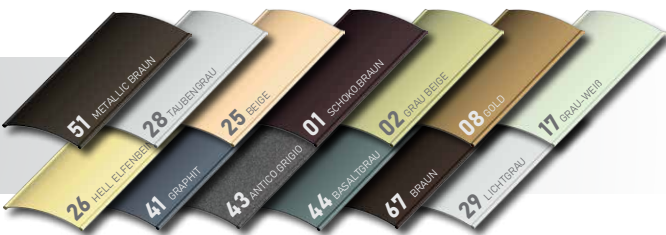

PC3



ROLETARSTVO
MEDLE



ROLETARSTVO MEDLE d.o.o.,
Podbevškova ulica 48,
8000 Novo mesto, Slowenien

☎ 00386 7 39 30 930

✉ info@medle.si

www.medle.si

